

Warszawa, 30 października 2015 roku
Postępowanie nr 3/IAM/2015/10

Wykonawcy ubiegający się
o udzielenie zamówienia

dotyczy: postępowania przetargowego w trybie przetargu nieograniczonego na „druk raportu Projektu Turcja w trzech wersjach językowych”

W związku z prośbą o wyjaśnienie treści SIWZ obowiązującego w przedmiotowym postępowaniu, działając w trybie art. 38 ust. 1 ustawy z dnia 29 stycznia 2004 roku Prawo zamówień publicznych (Dz. U. z 2013r. poz. 907 z późn. zm.), Zamawiający wyjaśnia, co następuje:

Pytanie zadane w dniu 28 października 2015r.

W związku z przygotowaniem przez naszą drukarnię dokumentacji przetargowej, do przetargu na druk raportu Projektu Turcja w trzech wersjach językowych, postępowanie nr 3/IAM/2015/10, proszę o informację czy objęte przetargiem publikacje posiadają numer ISBN i jaką stawką podatku są objęte.

Odpowiedź:

Publikacje posiadają nr ISBN i są objęte 8 % podatkiem.

Pytania zadane w dniu 28 października 2015r.

Proszę o odpowiedź na pytania:

1. Czy istnieje możliwość wydłużenia terminu składania ofert?
2. Proszę o dokładny opis co rozumieją Państwo pod pojęciem oprawy otabind. Proszę o zdjęcia tej oprawy.
3. Czy możemy ewentualnie przedstawić ofertę na oprawę szyto klejoną dla raportów?
4. Papier Munken Lynx Rough nie występuje w gramaturach 400 i 600 g. Proszę o zaproponowanie innych papierów lub sposobu wykonaniu okładek i pudełek?
5. Proszę o przesłanie podglądu projektu nadruku na kopercie C5.
6. Proszę o przesłanie zarysu wykrojnika lub zdjęcia z wymiarami jak powinno wyglądać pudełko na książki.
7. Proszę o podanie rozmiaru tłoczenia na pudełku oraz przesłanie podglądu nadruku na pudełku.
8. Co rozumieją Państwo pod pojęciem “ w tym 6 wkładek po 4 strony każdy z przyciętymi brzegami”? Proszę o dokładniejszy opis.
9. Czy istnieje możliwość zobaczenie podglądowego projektu druku raportu?

Odpowiedzi:

Ad. 1 Na podstawie art. 38 ust 6 ustawy z dnia 29 stycznia 2004 r. Prawo zamówień publicznych (Dz.U.2013r poz. 907 z późn. zm.) Zamawiający zmienia termin składania i otwarcia ofert:

- 1) Termin składania ofert do **02 listopada 2015 r. do godz. 11:00;**
- 2) Termin otwarcia ofert **02 listopada 2015 r., o godz. 11:30.**

Ogłoszenie o zmianie ogłoszenia – zostało opublikowane w Biuletynie Zamówień Publicznych pod numerem 157379 -2015 dnia 28.10.2015 r.

Ad. 2 Oprawa otabind jest typem oprawy miękkiej. Okładka w części grzbietowej jest sześciokrotnie złamana. Blok publikacji jest do okładki przyklejony tylko między pierwszym i drugim oraz piątym i szóstym złomem. Natomiast grzbiet książki pozostaje wolny, nieprzyklejony. Ten typ oprawy pozwala na swobodne rozłożenie książki. Poniżej przykład tej oprawy:

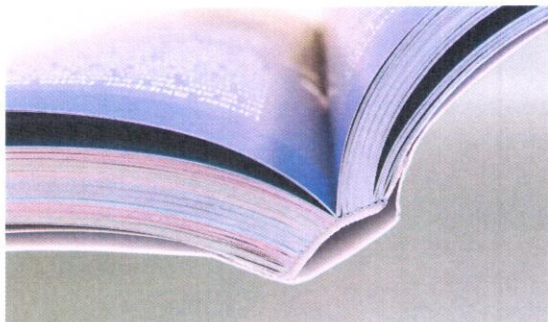

Ad. 3 Zamawiający wyklucza możliwość złożenia oferty na oprawę szyto klejoną.

Ad. 4 Zamawiający podaje prawidłową gramaturę papieru:
okładka MUNKEN lynx 400
pudełko Munken polar 600

Ad. 5 Zamawiający przedstawia projekt nadruku na kopercie C5:

Koperta



Ad. 6 Zamawiający przedstawia zarys wykrojnika:

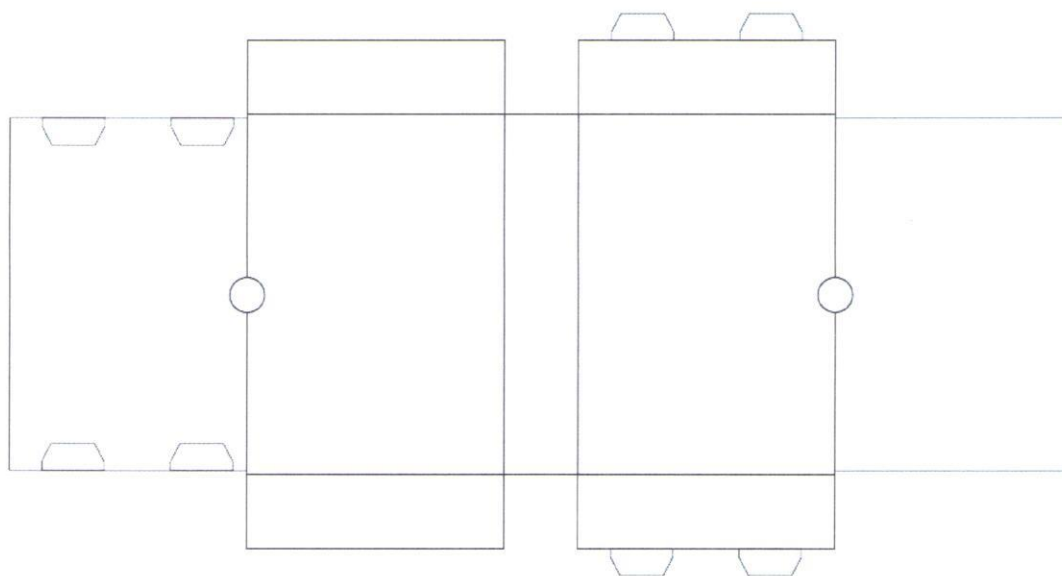

Ad. 7 Zamawiający załącza podgląd nadruku na pudełku:



1 okładka pudełka z tekstami

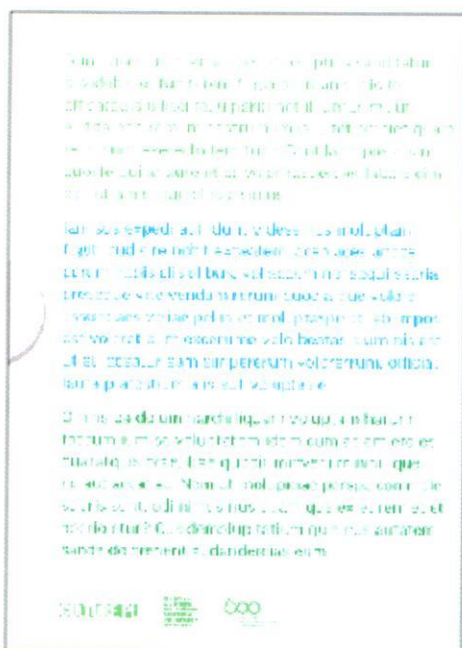

2 okładka pudełka z nadrukiem logo i tłoczeniem

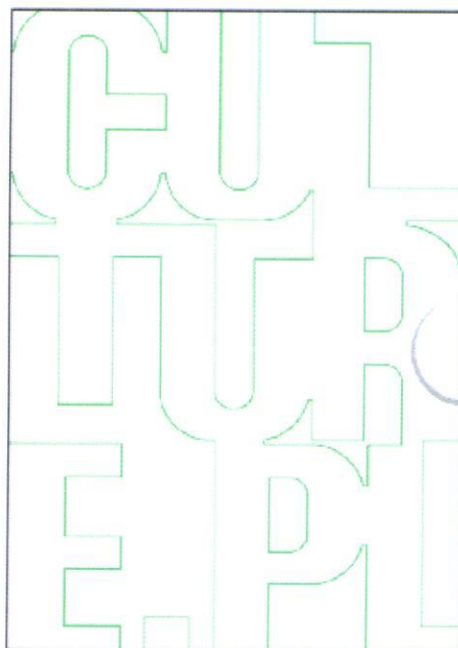

Ad. 8

Zamawiający pod pojęciem: „ w tym 6 wkładek po 4 strony każdy z przyciętymi brzegami” rozumie rozwiązanie polegające na zamieszczeniu węższych wkładek, tak, aby strony ze zdjęciami stanowiły tło do stron z tekstem, przykład poniżej:



Film

"Nie ma wspólnoty, to jeśli chodzi o przetrwanie naszej kultury na świecie, to od Polki, która z niewybitnym bogactwem i zmysłem, możemy się jeszcze wiele nauczyć." Tak pisał w jednym z filmów w galerii Radka, gdy podsumowaliśmy swoje spotkanie po podróżach między polską muzyką klasyczną, a przede wszystkim po wydarzeniach kulturalnych organizowanych przez 2014 rok z okazji 600. rocznicy nawrócenia słowackich i węgierskich ziem Polką a Turcją.

Dużo ludzi wydarzeń, którzy wspaniały był mój wyjazd, nie powiedzieli mi uczestniczyć w każdym z nich - zwłaszcza, Niemce, w których miałem okazję wziąć udział, zarówno jako dziennikarz, jak i osoba przewoźna, wyjechać na mój egzamin wstępny. Chciałbym podkreślić, że w związku z tym, iż system krytycznym wyrażam, to

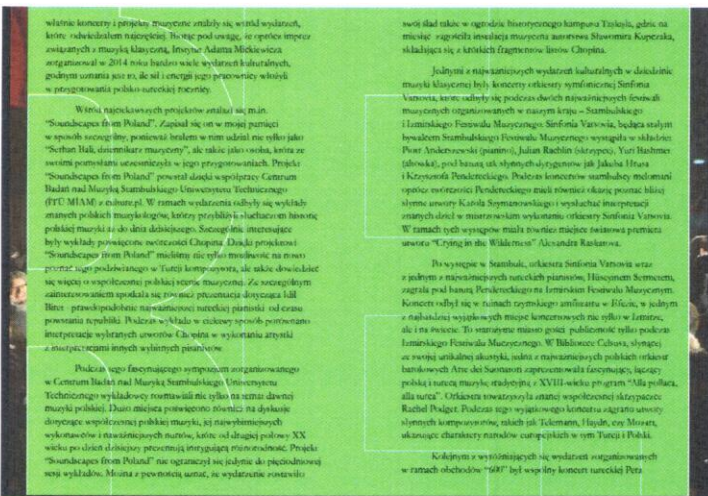

właśnie koncerty i projekty muzyczne zmieniły się w świat wydarzeń, które odzwierciedlały rzeczywistość. To nie pod uwagę, że opierając się na dotychczasowych doświadczeniach i wiedzy, ludzie Adama Mickiewicza organizowali w 2014 roku bardzo wiele wydarzeń kulturalnych, godnych uwagi, ale nie i energii jego przewidywania, które w rzeczywistości polski i europejski rynek.

Wielki, najciekawszy projekt, który miał miejsce, "Soundscapes from Poland". Zapisał się on w mojej pamięci w sposób szczególny, ponieważ brałem w nim udział nie tylko jako "Serhan Bali, dziennikarz muzyczny", ale także jako osoba, która ze swoim pomysłem uczestniczyła w jego przygotowaniu. Projekt "Soundscapes from Poland" powstał dzięki współpracy Centrum Badań nad Muzyką Sztabskiego Uniwersytetu Technicznego (ITU MIAM) z miastem pi. W ramach wydarzenia odbyły się wykłady z zakresu polskiej muzyki klasycznej, które przetrwały w historii koncertów polskiej muzyki do dnia dzisiejszego. Szczególnie interesujące były wykłady poświęcone twórczości Chopina. Dzięki projektowi "Soundscapes from Poland" mieliśmy nie tylko możliwość na mój przykład podziwiać w Turcji kompozytora, ale także dowiedzieć się więcej o specyfice polskiej muzyki klasycznej. Ze szczególnym zainteresowaniem spodobała się również prezentacja dotycząca Halla Bilal - przewodniczącym, nie miałem możliwości uczestniczenia, od czasu powrotu z wyjazdu. Podczas wyjazdu w celu wyjazdu, przygotowaliśmy interpretacje wybranych utworów Chopina w wykonaniu artystów i studentów innych wybitnych pianistów.

Podczas tego fenomenalnego spotkania organizowanego w Centrum Badań nad Muzyką Sztabskiego Uniwersytetu Technicznego wykładowcy rozmawiali nie tylko na temat historii muzyki polskiej, ale także miejsca powstania słownictwa na dyskusje dotyczące współpracy polskiej muzyki, jej niewybitnych wykonawców i najważniejszych nurtów, które od drugiej połowy XX wieku po dzień dzisiejszy przetrwały i integrują różnorodność. Projekt "Soundscapes from Poland" nie ograniczył się jedynie do pięciodniowej sesji wykładów. Można z pewnością uznać, że wydarzenie stworzyło

swój ślad także w ogrodzie historycznego kampusu Tuzlasu, gdzie na miejscu rozpoczęła instalacja murów autorstwa Sławomira Kopczyńskiego, składająca się z kilkunastu fragmentów litów. Chopina.

Jednym z najważniejszych wydarzeń kulturalnych w dziedzinie muzyki klasycznej były koncerty orkiestry symfonicznej Sinfonia Varsovia, które odbyły się podczas dwóch międzynarodowych festiwali muzycznych organizowanych w naszym kraju - Sztabskiego i Lemniskatego Festiwalu Muzycznego Sinfonia Varsovia, będąca stałym bywalcem Sztabskiego Festiwalu Muzycznego wystąpiła w składzie Piotr Anderszewski (pianino), Julian Rachlin (skrzypce), Yuri Bashmet (altówka), gość honorowy był wybitny dyrygent, jak i Julian Rapp i Krzysztof Penderecki. Podczas koncertów słyszeliśmy również oprócz orkiestry Pendereckiego mała orkiestra (skrzypce, smaltki, słona uswory) Karola Szymanowskiego i współczesną interpretację znanych dzieł w mistrzowskim wykonaniu orkiestry Sinfonia Varsovia. W ramach tych występów miała również miejsce światowa premiera utworu "Crystalline the Wilderness" Alexandra Rastawia.

Do występów w Sztambuli, orkiestra Sinfonia Varsovia wraz z jej pierwszym i drugim skrzypcami, Huseinem Semizem, zagrali pod batonią Pendereckiego na International Festival Musicorum. Koncerty odbyły się w ramach regionalnego amfiteatru w Etilce, w jednym z najbardziej wyjątkowych miejsc koncertowych nie tylko w Turcji, ale i na świecie. To starożytne miasto gości publiczność tylko podczas International Festival Musicorum. W Bibliotece Cebasa, słynącej ze swojej unikalnej akustyki, odbyły się najważniejszych polskich orkiestr bandowych. Aż do Sztambulu zaproszono wita i koncertujący polską i turecką muzykę starożytną i XVIII-wieczny program "Mia polska, mia turca". Orkiestra towarzyszyła i z okazji współpracy skrzypcy Rachel Palger. Podczas tego wyjątkowego koncertu zagrali uswory słynnych kompozytorów, takich jak J. S. Bach, Haydn, czy Mozart, skomponowane charakteryzowały się ciekawymi w tym Turcji i Polki.

Kolejnym z wybitnych wydarzeń organizowanych w ramach obchodów "600" był wspólny koncert tureckiej Petra

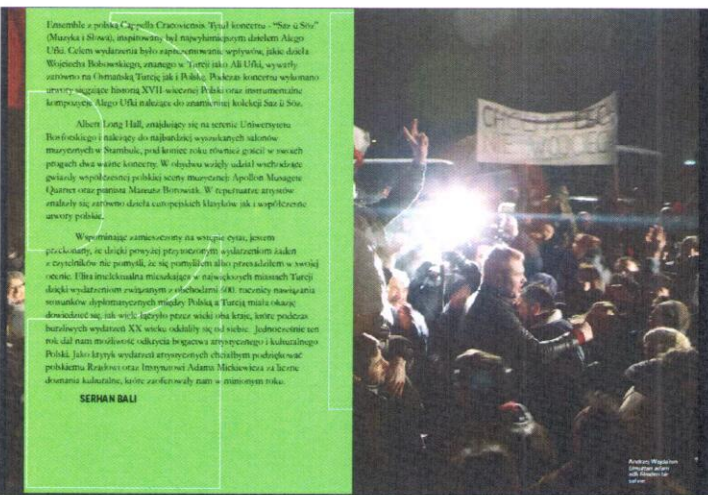

Ensemble z polską Capella Cracoviensis. Tytuł koncertu - "Six a Six" (Marek i Słow), inspirowany był najwybitniejszym dziełem Akiego Ufki. Celem wydarzenia było zaprezentowanie, w jaki sposób Władysław Dobrowolski, autorstwa w Turcji jako Ak Ufki, wyjechał znowem na Osmankę Turcję, jak i Polki. Podczas koncertu wykonano utwór "Sugarcie" kompozytora XVIII-wiecznego Polaka oraz instrumentalne kompozycje Akiego Ufki nawiązujące do znanego kolekcji Six a Six.

Album Long Hall, nawiązujący nie do historii Uniwersytetu Bostońskiego i nawiązujący do najbardziej wybitnych sal koncertowych w Sztambuli, miał miejsce także również w swoich przegadaniach koncertów. W obchodach wzięli udział wchodzący gwiazdy współczesnej polskiej sceny muzycznej Apollon Musgraves Quartet oraz partiom Maratke Bortnowski. W zaprezentowane artystów miały się także dołączyć koncertowi Harylow jak i współczesne uswory polski.

W tym miejscu zamierzam na wstępie dodać, że jest przede wszystkim, że dzięki swojej przyjaznej i wyjątkowość i życzliwość nie pomogli, że się postawiłem albo przeszedłem w swojej ocenie. Ubra i intelektualna misją i w największym miastach Turcji dzięki wydatkom zwanym z polskimi 600. rocznicy nawrócenia słowackich i węgierskich ziem Polką a Turcją miało okazję dowiedzieć się, jak wiele wydarzeń przez wieki i stało się, które podczas burzliwych wydarzeń XX wieku odzyskały się od siebie. Jednocześnie ten rok miał nam możliwość odkrycia bogactwa artystycznego i kulturalnego Polki. Jako artystki wydarzeń artystycznych chciałbym podkreślić, że problematyczny jest temat Instytutu Adama Mickiewicza za liczne doświadczenia kulturalne, które zaprezentowały nam w tym samym roku.

SERHAN BALI

Ad. 9 Zamawiający przewiduje możliwość zaprezentowania poglądowego projektu druku do raportu. Plik poglądowy stanowi załącznik do niniejszych odpowiedzi.

Z poważaniem
Zastępca Dyrektora
Instytutu Adama Mickiewicza

Dariusz Sobkowicz