

Kiosk: tkanina napinana na składaną konstrukcję aluminiowo-stalową, Nadrukowane grafiki. Zewnątrz przewaga bieli, wewnątrz czerwieni. Od strony sąsiadów kolor do ustalenia z organizatorami.

- grid /siatka 1x1m
-  Stolik 1 oraz krzesła lub stołki rozkręcane, zakupione gotowe przemalowane na czerwono.
- Stolik 2 malowany na kolory ekspozytorów
- Siedziska oraz ekspozytory wg reysunków szczegółowych

obrys przestrzeni "ENDCAP BOOTH"

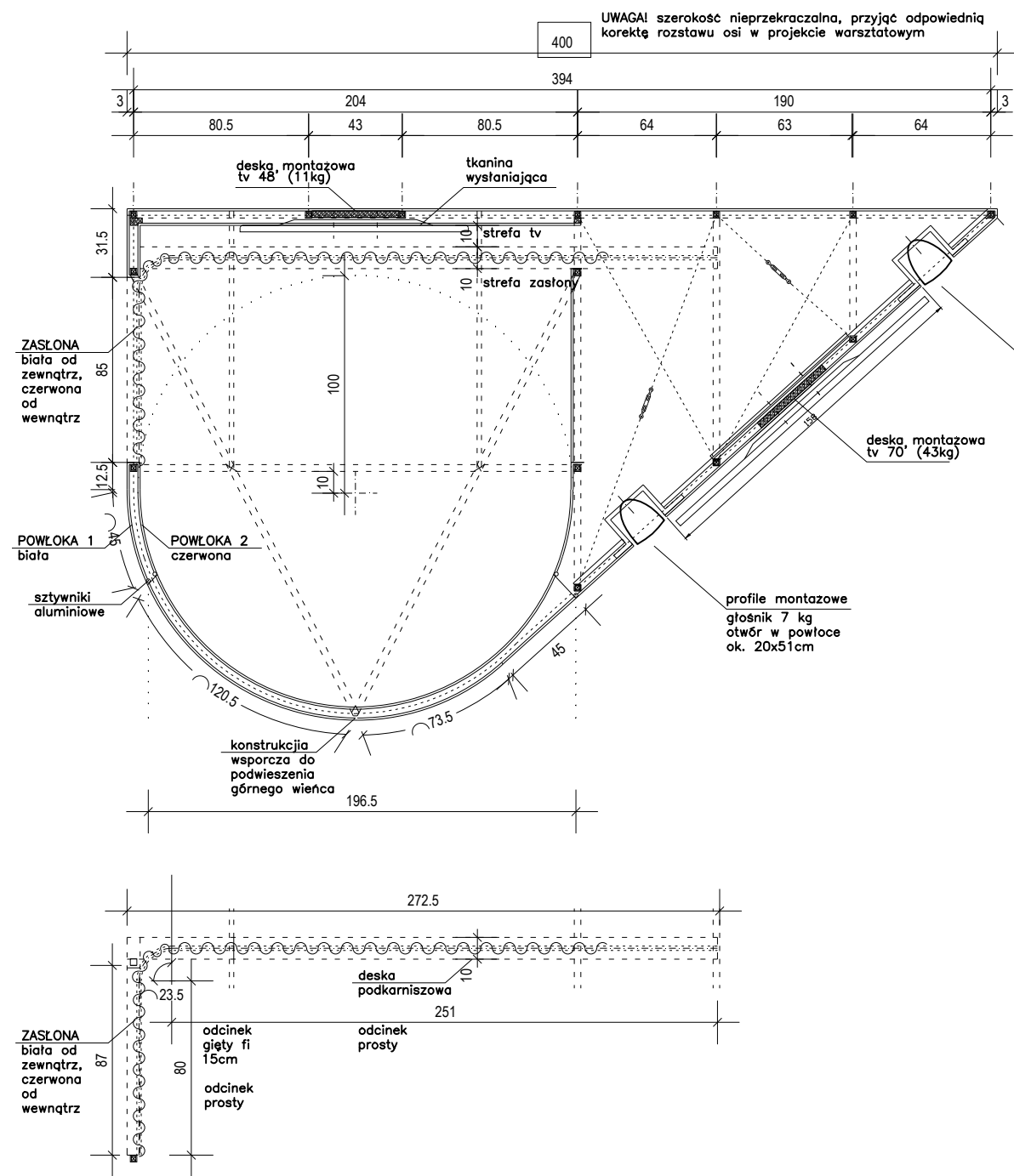

podsufitka ok. 4m2 z tkaniny. Warstwa od spodu czerwona, powyżej tłumiąca światło, przepuszczająca powietrze (blackout). Montaż na magnesy neodymowe do wierzchu profili po obwodzie (profile aluminiowe skręcić ze stalowymi podkładkami) oraz podwieszana do konstrukcji wsporczej

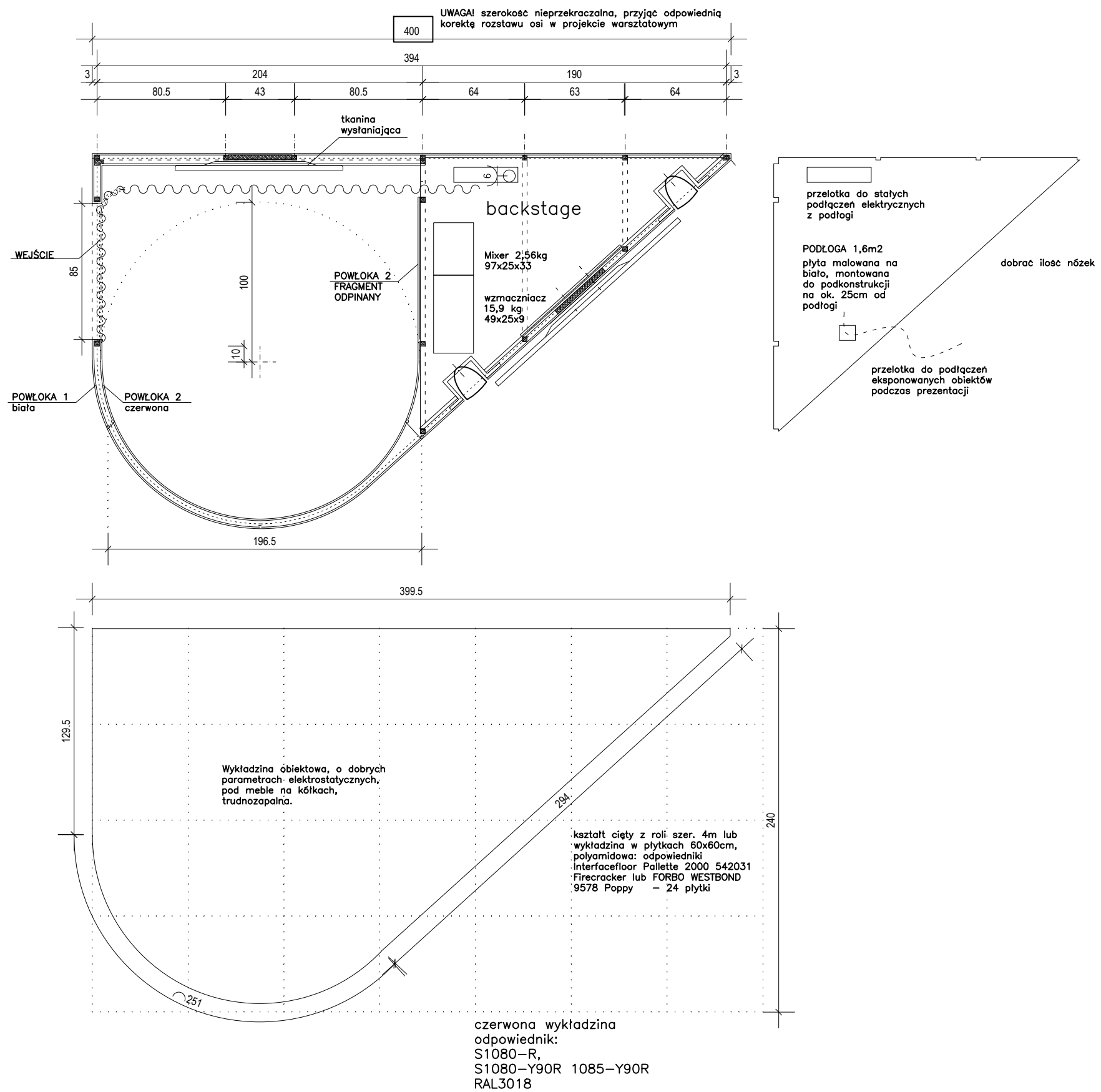

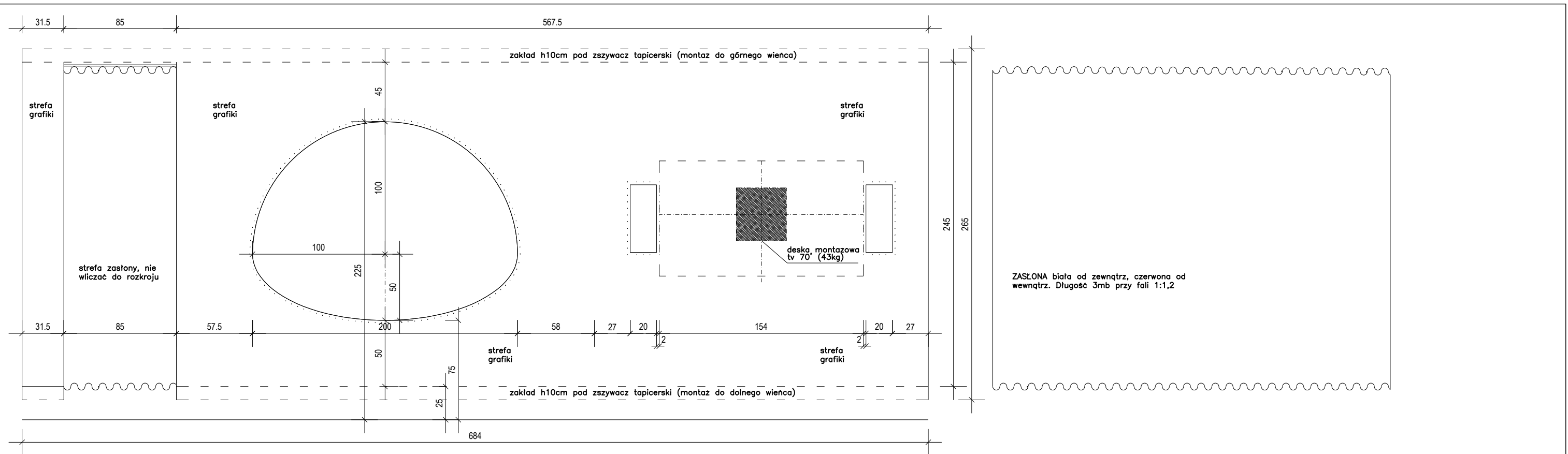

UWAGA! POWŁOKA 1 drukowana na biało w całości by strefy grafiki nie odznaczały się od reszty.

UWAGA! Otwory w powłoce do potwierdzenia po ostatecznym dobraniu sprzętu audio.

POWŁOKA 1 BIAŁA rozwinięcie-widok od zewnątrz

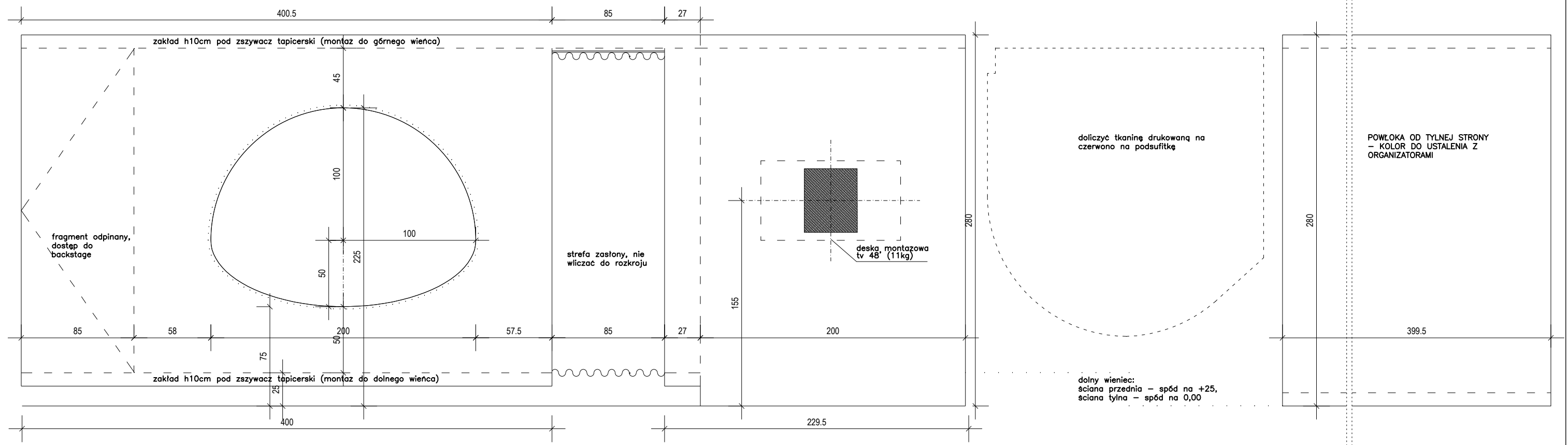

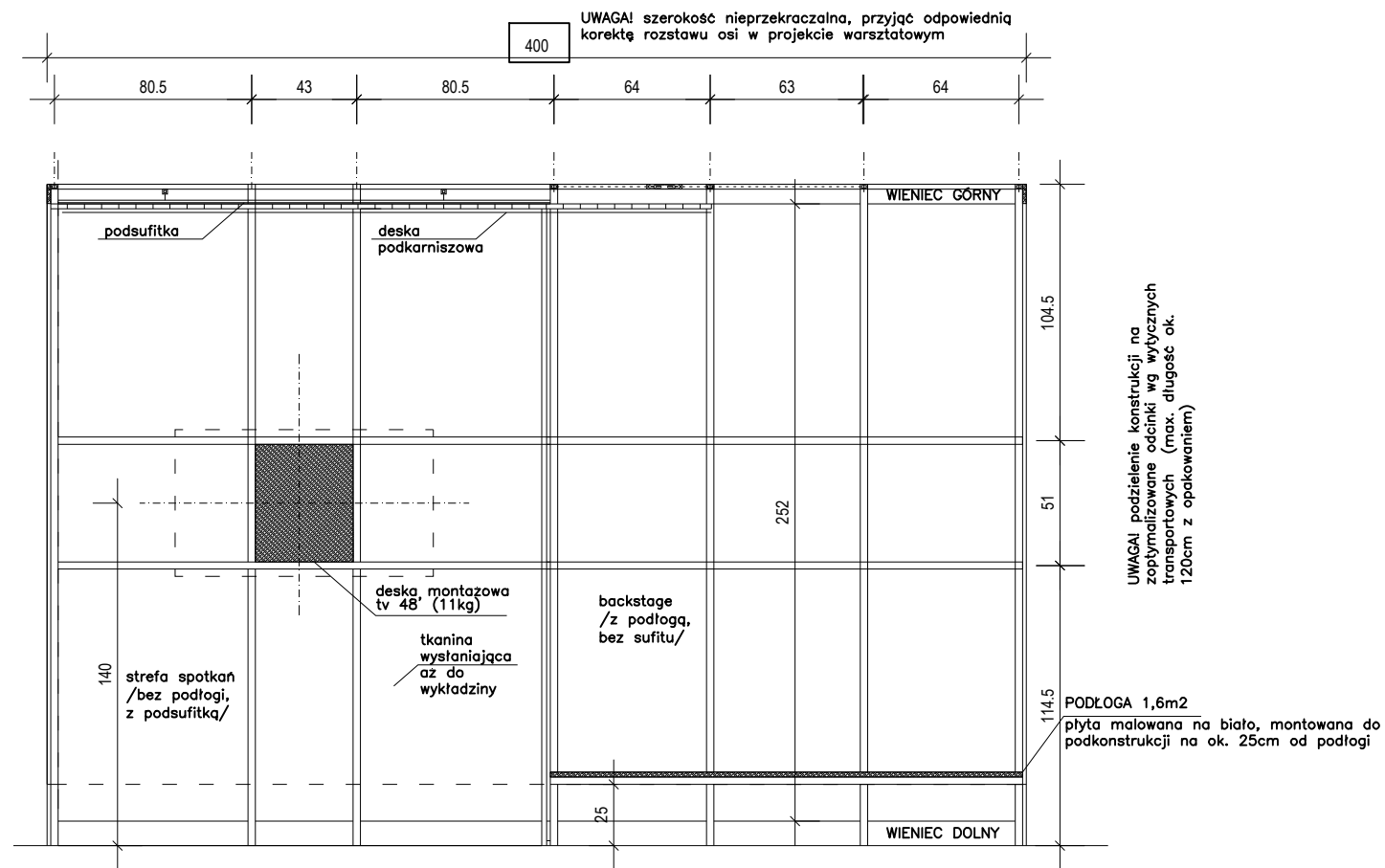

ŚCIANA TYLNA widok od środka formy

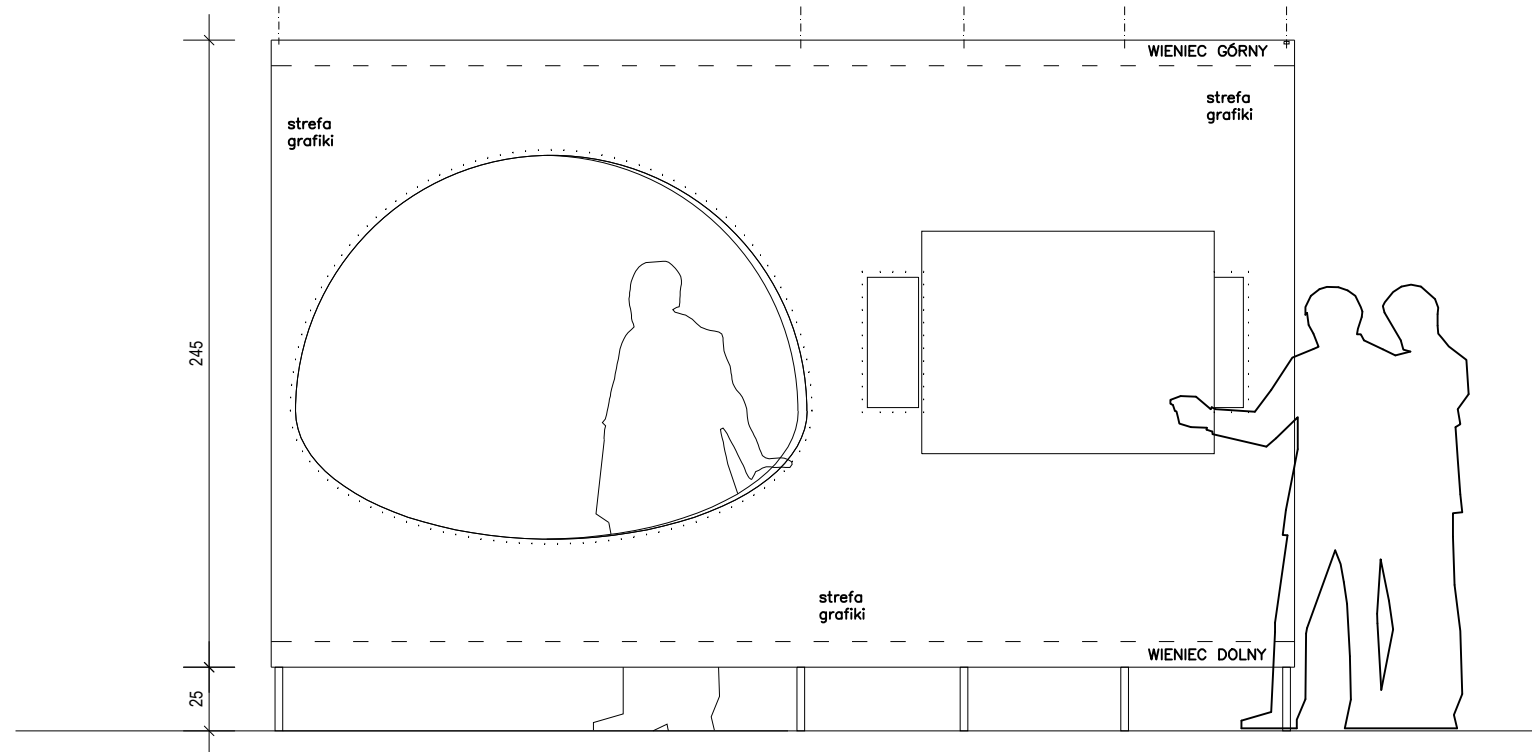

WIDOK

CENTRALA

grupa projektowa

ul. Krakowskie Przedmieście 20-22/ lok. 10, 00-325 Warszawa

Projekt:
MAŁGORZATA KUCIEWICZ
SIMONE DE IACOBIS
Tel.: +48 887 14 15 94
Tel.: +48 515 481 574
www.centrala.net.pl

WIDOKI

Projekt pawilonu "Poland: Gateway to Central & Eastern Europe"
Festiwal SXSW (South by Southwest) 2018

Styczeń 2017

scale: 1/25

REVISION:

01

DRAWING

CEN_05

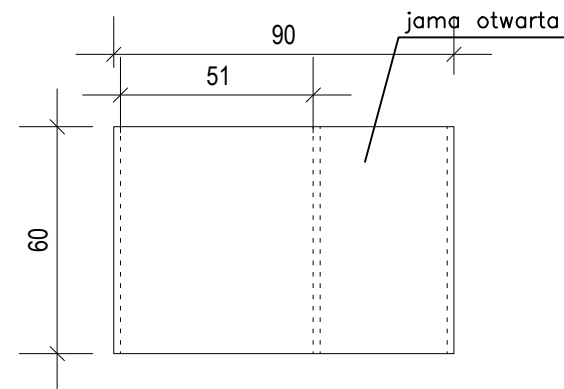
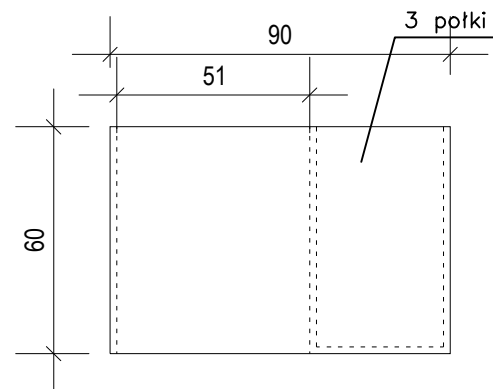

Płyta stolarska lakierowana.
Kolor do ustalenia wg. próbki wykładziny

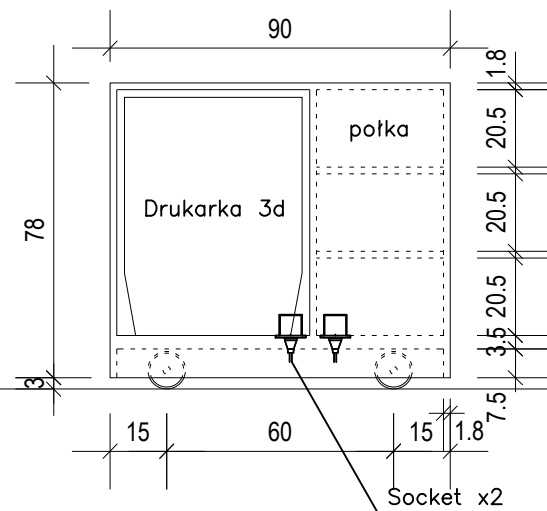

Przekroj

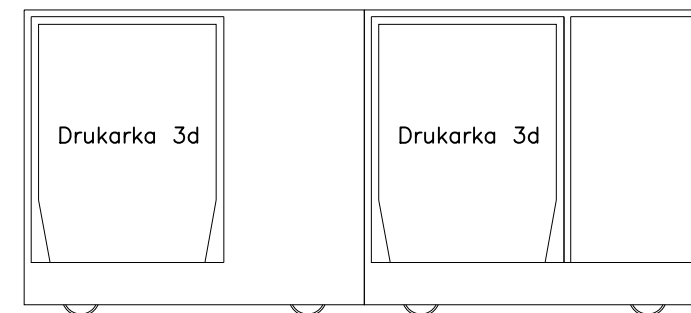
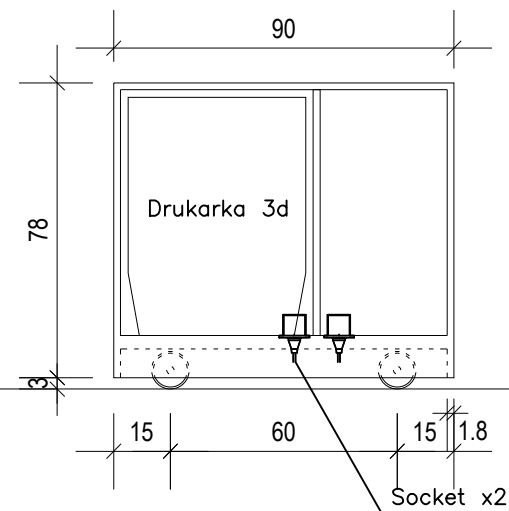

Widok

Płyta stolarska lakierowana.
Kolor do ustalenia wg. próbki wykładziny

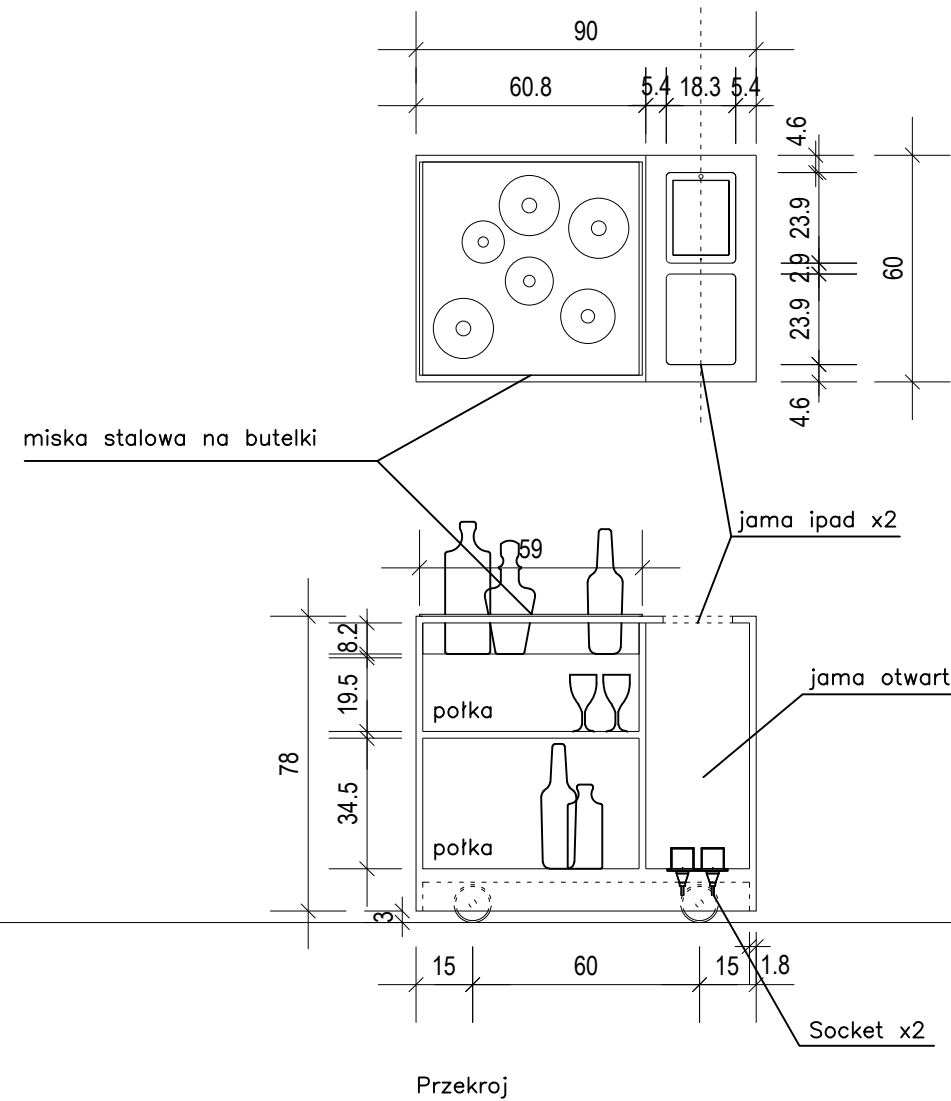
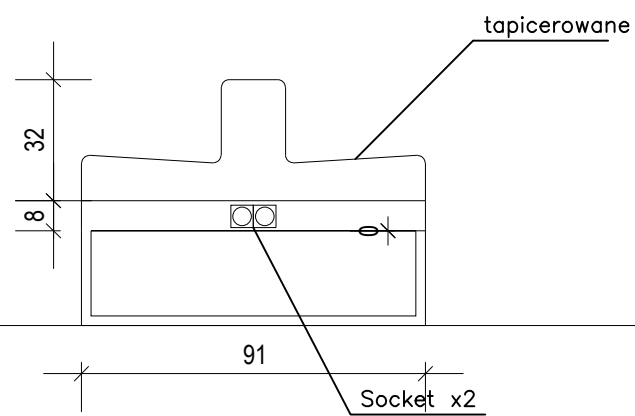
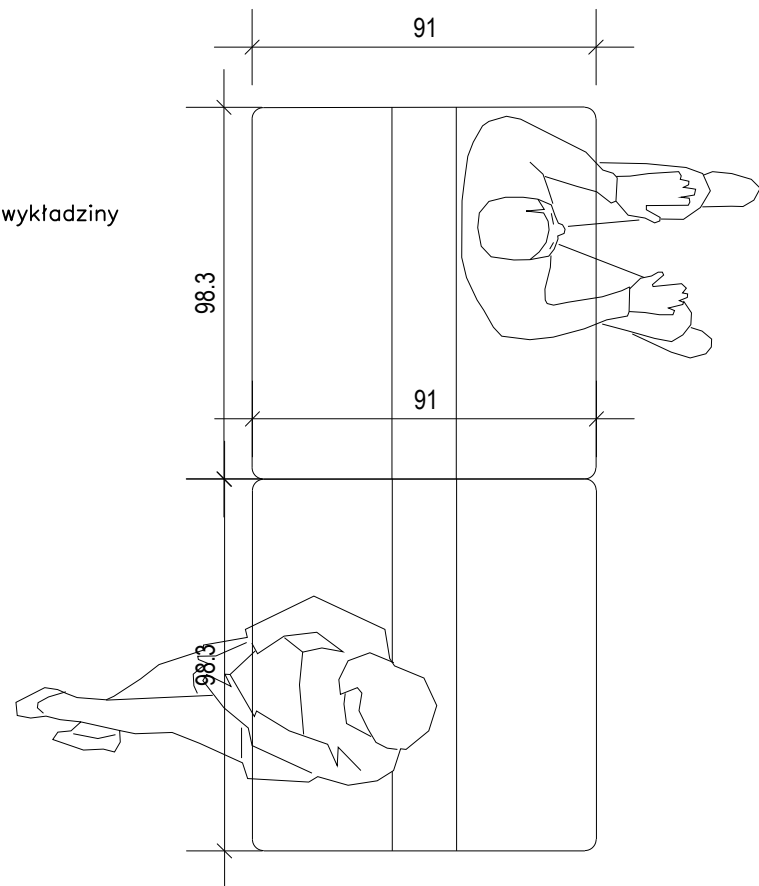



CENTRALA

grupa projektowa

ul. Krakowskie Przedmieście 20-22/ lok. 10, 00-325 Warszawa

Project:
 MAŁGORZATA KUCIEWICZ
 SIMONE DE IACOBIS
 Tel.: +48 887 14 15 94
 Tel.: +48 515 481 574
 www.centrala.net.pl

visual

"Poland: Gateway to Central & Eastern Europe" ENDCAP BOOTH
 Festiwal SXSW (South by Southwest) 2018

January 2018

scale: 1/25

REVISION:

01